



Kinetico
essential SERIES

Essential 8
Essential 11

Le traitement d'eau sans électricité **accessibles à tous**



Fonctionnement
sans électricité

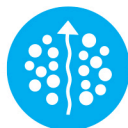

Régénération
à contre-courant



Système
Simplex



Régénération
volumétrique



Kinetico Essential Series

Kinetico Essential Series est une gamme de traitement de l'eau haute performance fonctionnant sans électricité et répondant chacun à des besoins précis et adaptés à votre mode de consommation d'eau. Leurs performances et leur taille compacte rendent l'eau adoucie accessible à tous.

45 ANS

45 ans d'expérience. Fondée en 1970, Kinetico invente le concept de traitement d'eau sans électricité, entièrement autonome.



Sans électricité. Le traitement d'eau Essential Series fonctionne sans électricité, grâce à l'énergie cinétique de l'eau. La performance de notre turbine brevetée permet de fonctionner sans prise à brancher, ni bouton à activer, sans électrovanne à ajuster, ni horloge à régler.



Régénération volumétrique. Notre fonctionnement volumétrique s'adapte à votre réelle consommation d'eau. Un compteur placé à l'intérieur de la vanne détermine le moment précis de la régénération et évite ainsi les régénérations inutiles notamment pendant votre absence.



Régénération à contre-courant. Contrairement à la plupart des autres adoucisseurs, la régénération des adoucisseurs Kinetico se fait à contre-courant afin d'optimiser la performance de la résine.



Design ultra-compact. Les adoucisseurs d'eau Kinetico associent un maximum de performance et une efficacité à toute épreuve dans un design ultra-compact.

Essential 8

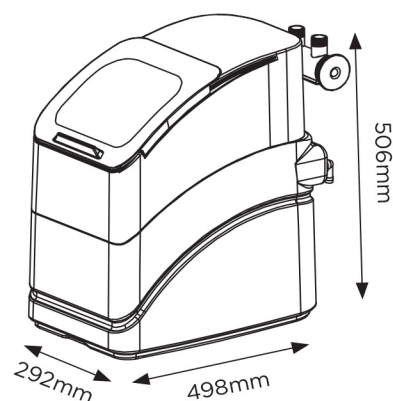

Essential 11

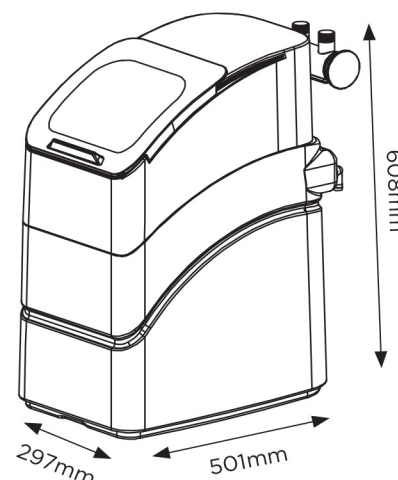

Essential Series	Essential 8	Essential 11
Volume de résine	7,4 litres	10,5 litres
Type de résine	Fine mesh	Fine mesh
Entrée / Sortie	Adaptateur et support personnalisé	
Débit de service	30 L/min	36 L/min
Plage de pression	< 1,7 - 8,6 bars <	
Dureté maximale	60 Th°F	73 Th°F
Plage de température	2 -50°C	
Capacité du bac à sel	24 kg	31 kg
Consommation de sel / d'eau par régénération	0,36 kg / 25 L	0,36 kg / 25 L
Durée de régénération	15 minutes	
Dimensions (h x p x l) avec by-pass en mm	506 x 498 x 292	608 x 501 x 297
Poids à vide-en fonctionnement	15 - 46 kg	23 - 59 kg

O Confort
Spécialiste du Traitement de l'eau

Votre revendeur

O CONFORT

17 Rue des Frères Lumière
14120 Mondeville

Fixe : 02 31 99 65 33

Portable : 06 07 39 58 40

contact@o-confort.fr

www.o-confort.fr

Kinetico
home water systems

Kinetico France

ZAC des Beaux Soleils - Parc GVIO d'Osny
9, chaussée Jules César - 95520 OSNY

Tél. : 01 34 46 87 78 Fax : 01 34 67 38 55

info@kinetico.fr www.kinetico.fr

